

**Kostkarka do lodu
Eiswürfelbereiter
Ice cube maker**

871101V02

v3.0-08.2021

PL
2-5

DE
6-9

EN
10-12



Dziękujemy Państwu za zakup naszego produktu. Przed pierwszym użyciem prosimy dokładnie zapoznać się z niniejszą instrukcją obsługi. Aby zapewnić Państwu najlepsze rozwiązania techniczne urządzeń, stale rozwijamy je technologicznie. Z tego względu zdjęcia i rysunki w poniższej instrukcji mogą różnić się od zakupionego urządzenia. **Instrukcja obsługi każdego urządzenia zawierająca aktualne zdjęcia i rysunki, dostępna jest na stronie internetowej www.stalgast.com w zakładce „pliki do pobrania” przy opisie produktu.**

UWAGA: Instrukcję należy przechowywać w bezpiecznym oraz dostępnym dla personelu miejscu. Producent zastrzega sobie prawo do zmiany parametrów technicznych urządzeń. Kopiowanie instrukcji bez zgody producenta jest zabronione.

1. INSTRUKCJE BEZPIECZEŃSTWA

- Nieprawidłowa obsługa i niewłaściwe użytkowanie może spowodować poważne uszkodzenie urządzenia lub zranienie osób.
- Urządzenie może być stosowane wyłącznie w celu, do którego zostało zaprojektowane.
- Producent nie ponosi żadnej odpowiedzialności za szkody spowodowane nieprawidłową obsługą i niewłaściwym użytkowaniem urządzenia.
- W czasie użytkowania zabezpiecz urządzenie i wtyczkę kabla zasilającego przed kontaktem z wodą lub innymi płynami. W przypadku, gdyby przez nieuwagę urządzenie wpadło do wody, należy natychmiast wyciągnąć wtyczkę z kontaktu, a następnie zlecić kontrolę urządzenia specjalście.

Nieprzestrzeganie tej instrukcji może spowodować zagrożenie życia.

- Nigdy nie otwieraj samodzielnie obudowy urządzenia.
- Nie wtykaj żadnych przedmiotów w obudowę urządzenia.
- Nie dotykaj wtyczki kabla zasilającego wilgotnymi rękami.
- Regularnie kontroluj stan wtyczki i kabla. W przypadku wykrycia uszkodzenia wtyczki lub kabla, zleć naprawę w wyspecjalizowanym punkcie naprawczym.
- W przypadku, gdy urządzenie spadnie lub ulegnie uszkodzeniu w inny sposób, przed dalszym użytkowaniem zawsze zleć przeprowadzenie kontroli i ewentualną naprawę w wyspecjalizowanym punkcie naprawczym.
- Nigdy nie naprawiaj urządzenia samodzielnie - **może to spowodować zagrożenie życia.**
- Chroń kabel zasilający przed kontaktem z ostrymi lub gorącymi przedmiotami i chroń go z dala od otwartego ognia. Jeżeli chcesz odłączyć urządzenie z kontaktu, zawsze chwytaj za wtyczkę, nigdy nie ciągnij za kabel.
- Zabezpiecz kabel (lub przedłużacz), aby nikt przez omyłkę nie wyciągnął go z kontaktu lub się o niego nie potknął.
- Kontroluj funkcjonowanie urządzenia w czasie użytkowania.
- Niniejszy sprzęt może być użytkowany przez dzieci w wieku co najmniej 8 lat i przez osoby o obniżonych możliwościach fizycznych, umysłowych i osoby o braku doświadczenia i znajomości sprzętu, jeżeli zapewniony zostanie nadzór lub instruktaż odnośnie do użytkowania sprzętu w bezpieczny sposób, tak aby związane z tym zagrożenia były zrozumiałe. Dzieci nie powinny bawić się sprzętem. Dzieci bez nadzoru nie powinny wykonywać czyszczenia i konserwacji sprzętu.
- Jeżeli urządzenie nie jest w danej chwili użytkowane lub jest właśnie czyszczone, zawsze odłącz je od źródła zasilania, wyciągając wtyczkę z gniazda zasilającego.
- Jeżeli urządzenie nie jest w danej chwili użytkowane lub jest właśnie czyszczone, zawsze odłącz je od źródła zasilania, wyciągając wtyczkę z kontaktu.
- **Uwaga :** Jeżeli wtyczka kabla zasilającego jest podłączona do kontaktu, urządzenie cały czas pozostaje pod napięciem.
- Wyłącz urządzenie, zanim wyciągniesz wtyczkę z kontaktu.
- Nigdy nie ciągnij urządzenia za kabel zasilający.

2. BUDOWA

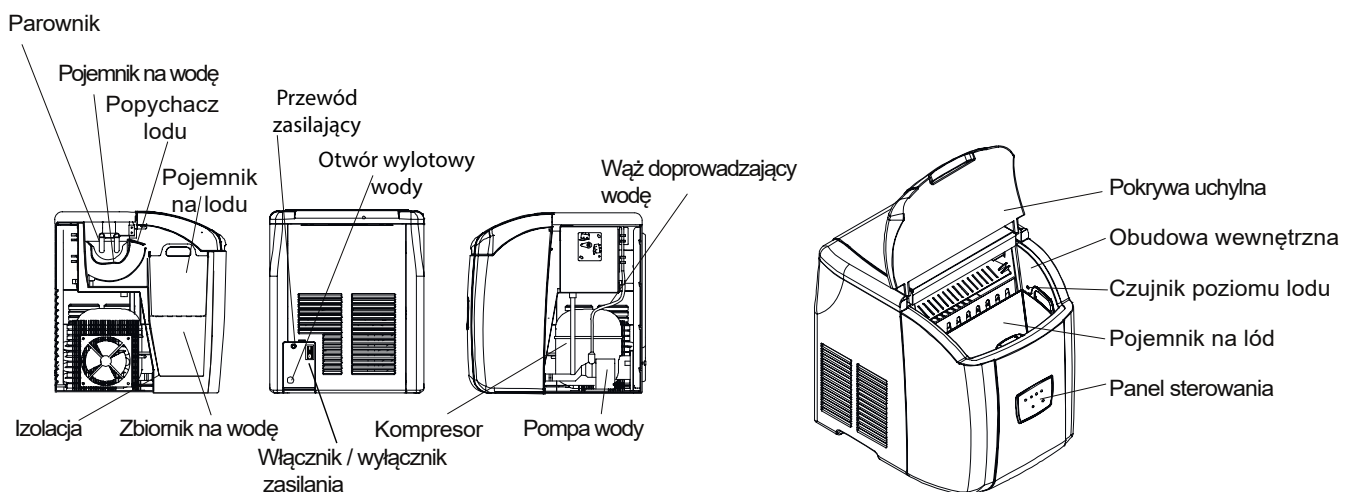

3. DANE TECHNICZNE

Zasilanie	230V / 50Hz
Moc	0,10 kW
Wydajność	12 kg/dziennie
Pojemność pojemnika na lód	około 1 kg / około 100 kostek
Pojemność zbiornika na wodę	2 litry
Wymiary	305x380x380 mm

Czynnik chłodniczy		R600a/27,5g
Rozmiary kostek	małe	Ø 28x30-35
	średnie	Ø 30x30-35
	duże	Ø 32x30-35
Waga		13,5 kg

4. PANEL STEROWANIA

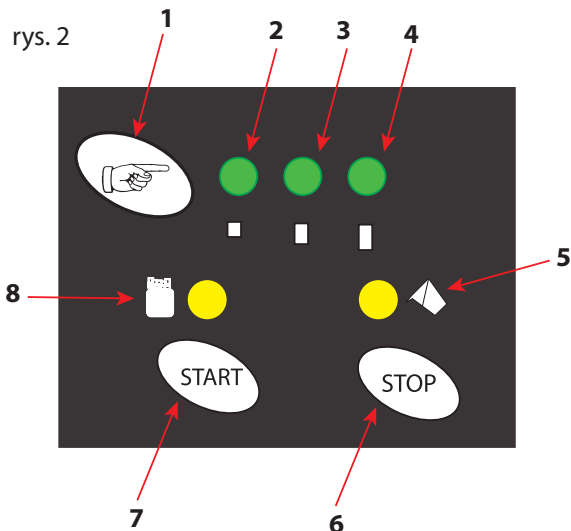

4.1. Opis funkcji na panelu

- 1 - przycisk wyboru wielkości kostek
- 2, 3, 4 - wskaźnik wielkości kostki lodu mała, średnia bądź duża (aktywna podświetlona)
- 5 - wskaźnik braku wody w zbiorniku (podświetla się w momencie braku wody)
- 6 - przycisk zatrzymania pracy urządzenia
- 7 - przycisk łączenia pracy urządzenia
- 8 - wskaźnik zapełnienia kosza na lód (podświetla się w momencie zapełnienia kosza)

5. INSTRUKCJA UŻYTKOWANIA

Przed przystąpieniem do pracy należy podłączyć urządzenie do uziemionego gniazda 230V 50Hz.

1. Przeszawić przełącznik zasilania, umieszczony z tyłu urządzenia, w pozycję „I”
2. Wlej zimną wodę do zbiornika znajdującego się pod koszem na lód

Pamiętaj że poziom wody nie może sięgać powyżej dna pojemnika na kostki lodu.

W przypadku nadmiernej ilości należy odkręcić zaworek znajdujący się na tylnej części obudowy i odlać wodę.

3. Następnie zamknij pokrywę i włącz urządzenie przyciskiem START
4. Wybierz przyciskiem 1 wielkość kostek
5. Po tej czynności urządzenie automatycznie rozpocznie pracę

Czas trwania produkcji lodu w zależności od wielkości kostek wynosi od 6 do 24 min.

6. Po zapełnieniu kosza na panelu sterowania zaświeci się lampka zapełnienia kosza
7. Następnie wyjmij lód i uzupełnij wodę

6. PROCEDURA CZASOWA PRACY

Urządzenie przed przystąpieniem do właściwej pracy przeprowadzi automatyczną procedurę przygotowawczą.

1. Pompowanie wody (około 30 sek.)
2. Robienie lodu (6-24 min)
3. Wypompowywanie wody (około 10 sek.)
4. Wprowadzanie lodu do kosza (około 25 sek.)

W czasie jednego cyklu urządzenia wytwarza 12 kostek lodu

7. PROBLEMY, PRZYCZYNY, ROZWIĄZANIA

Urządzenie automatycznie sprawdza swój stan techniczny a informacje o jakichkolwiek wykrytych nieprawidłowościach przedstawiane są za pomocą odpowiednich (migających lub świecących) sygnalizatorów znajdujących się na wyświetlaczu.

Przed powiadomieniem serwisu technicznego o ewentualnej awarii urządzenia proszę sprawdzić informacje zawarte w poniższej tabeli

Problem	Przyczyna	Rozwiązanie
Kompresor pracuje głośno lub nierówno.	Zasilanie jest niestabilne	Odłączenie urządzenia od źródła zasilania na 3 min i ponowne podłączenie. Jeżeli usterka nie minie kontakt z serwisem.
Urządzenie nie działa (nie świecą żadne sygnalizatory)	Brak zasilania	Sprawdzenie podłączenia urządzenia do źródła zasilania Sprawdzenie czy przełącznik zasilania (z tyłu urządzenia) znajduje się w pozycji „I”
	Nieprawidłowe napięcie prądu elektrycznego w sieci	Odłączenie urządzenia od źródła zasilania
	Uszkodzenie układu zasilania bądź sterowania	Wymiana uszkodzonych elementów (serwis)
Urządzenie nie działa (świeci się sygnalizator zapelnienia pojemnika na kostki lodu)	Pojemnik na kostki lodu jest pełny	Wyjęcie kostek lodu z pojemnika
	Temperatura otoczenia spadła poniżej 6°C	Podwyższenie temperatury do min. 7°C i ponowne uruchomienie urządzenia
	Uszkodzenie lub nieprawidłowe podłączenie czujnika zapelnienia pojemnika na kostki lodu	Wymiana lub prawidłowe podłączenie czujnika zapelnienia pojemnika na kostki lodu (serwis)
	Czujnik jest wilgotny lub zasłonięty	Wytarcie czujnika do sucha lub usunięcie przedmiotu zasłaniającego czujnik
Urządzenie nie działa (miga sygnalizator braku wody)	Czujnik temperatury sprężarki został uszkodzony lub jest nieprawidłowo podłączony	Wymiana lub prawidłowe podłączenie czujnika (serwis)
Kontrolki, niskiego poziomu wody oraz zapelnienia kosza lodu, świecą się	Zablokowany zbiornik na wodę kostkami lodu	Odłączyć urządzenie od źródła zasilania. Oczyszczyć pojemnik z zalegających kostek. Po upływie 3 min. Podłączyć ponownie urządzenie. Jeżeli usterka nie została usunięta kontakt z serwisem

8. SCHEMAT ELEKTRYCZNY

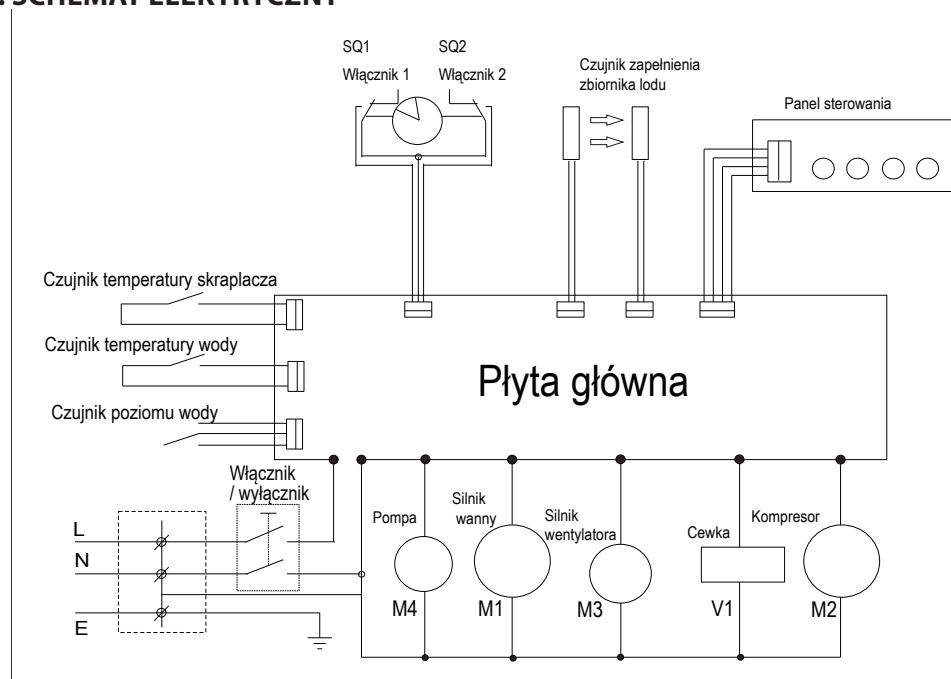

9. USUWANIE ZUŻYTYCH URZĄDZEŃ

Informacja dla użytkowników o prawidłowych zasadach postępowania ze zużytym sprzętem elektrycznym i elektro-nicznym

- **Zostaw stary sprzęt w sklepie, w którym kupujesz nowe urządzenie.** Każdy sklep ma obowiązek nieodpłatnego przyjęcia starego sprzętu jeśli kupimy w nim nowy sprzęt tego samego typu i w tej samej ilości. Warunkiem jest dostarczenie sprzętu do sklepu na swój koszt.
- **Odniesь zużyty sprzęt do punktu zbierania.** Informację o najbliższej lokalizacji znajdziecie Państwo na gminnej stronie internetowej lub tablicy ogłoszeń urzędu gminy, a także na www.electro-system.pl.

- **Zostaw sprzęt w punkcie serwisowym.** Jeżeli naprawa sprzętu jest nieopłacalna lub niemożliwa ze względów technicznych, serwis jest zobowiązany do nieodpłatnego przyjęcia tego urządzenia.
- **Oddaj zużyty sprzęt nie ruszając się z domu.** Jeśli nie mają Państwo czasu lub możliwości przewiezienia swojego sprzętu do punktu zbiórki, można skorzystać z usług specjalistycznych firm.

Pamiętaj! Nie wyrzucaj zużytego sprzętu łącznie z innymi odpadami. Grożą Ci za to wysokie kary pieniężne.



Symbol przekreślonego kosza na śmieci na produkcie, jego opakowaniu lub instrukcji oznacza, że produktu nie wolno wyrzucać do zwykłych pojemników na odpady. Obowiązkiem użytkownika jest przekazanie zużytego sprzętu do wyznaczonego punktu zbiórki w celu właściwego jego przetworzenia.

10. GWARANCJA

Sprzedawca odpowiada z tytułu rękojmi bądź gwarancji.

Uszkodzenia wynikające z powstania osadów wapnia w urządzeniu, nie podlegają naprawie gwarancyjnej. Wymianie gwarancyjnej nie podlegają takie elementy jak: żarówki, elementy gumowe, elementy grzewcze zniszczone kamieniem kotłowym, śruby oraz elementy ulegające naturalnemu zużyciu np.; uszczelki gumowe oraz wszelkiego rodzaju elementy uszkodzone mechanicznie. Także wszelkie uszkodzone podzespoły wskutek niewłaściwego użytkowania. Utrata gwarancji następuje automatycznie w wyniku zerwania plomb gwarancyjnej lub samodzielnej naprawy.

Wir danken Ihnen für den Kauf unseres Produktes. Vor der ersten Inbetriebnahme lesen Sie sich bitte sorgfältig diese Bedienungsanleitung durch. Jegliches Kopieren dieser Bedienungsanleitung ohne Zustimmung des Herstellers ist verboten.

Die Bilder und Zeichnungen wurden anschaulich dargestellt und können von Ihrem Gerät abweichen.

VORSICHT: Die Bedienungsanleitung soll an einem sicheren und für das Personal allgemein zugänglichen Platz aufbewahrt werden. Der Hersteller behält sich das Recht vor, technische Parameter bei den Geräten ohne Ankündigung zu ändern.

1. SICHERHEITSHINWEISE

- Fehlbedienung oder unsachgemäßer Gebrauch können starke Beschädigungen am Gerät oder Menschenverletzung zur Folge haben.
- Das Gerät kann nur zu dem Zwecke genutzt werden, zu dem es entwickelt wurde.
- Der Hersteller übernimmt keinerlei Haftung für Schäden, die auf eine fehlerhafte Bedienung oder unsachgemäßen Gebrauch zurückzuführen sind.
- Bei der Nutzung schützen Sie das Gerät und den Stecker des Stromversorgungskabels vor dem Kontakt mit Wasser oder anderen Flüssigkeiten. Fällt das Gerät aus Versehen ins Wasser, sollten Sie den Stecker aus der Steckdose ziehen und nachfolgend von einem Fachmann überprüfen lassen.

Bei Nichtbeachtung dieser Bedienungsanleitung kann Lebensgefahr bestehen.

- Öffnen Sie nie selbst das Gehäuse des Geräts.
- Stecken Sie keine Gegenstände in Öffnungen im Gehäuse des Geräts.
- Fassen Sie den Stecker des Stromversorgungskabels nie mit nassen Händen an.
- Kontrollieren Sie regelmäßig den Zustand des Steckers und des Kabels. Sind der Stecker oder das Kabel beschädigt, beauftragen Sie eine Fachservicestelle mit der Reparatur.
- Fällt das Gerät hin oder wird es auf eine andere Weise beschädigt, soll es vor weiterem Gebrauch immer geprüft werden und evtl. in einer Fachservicestelle repariert werden.
- Reparieren Sie nie das Gerät selbst – es besteht Lebensgefahr.
- Schützen Sie das Stromversorgungskabel vor dem Kontakt mit scharfen oder heißen Gegenständen und halten Sie es weit von offenem Feuer fern. Wollen Sie das Gerät aus der Steckdose ziehen, dann halten Sie immer den Stecker in der Hand, ziehen Sie nie an dem Kabel.
- Sichern Sie das Kabel (oder das Verlängerungskabel) auf solche Weise, so dass es nicht aus Versehen aus der Steckdose gezogen werden kann, oder dass niemand darüber stolpert.
- Kontrollieren Sie den Betrieb der Geräts während seiner Nutzung.
- Vermeiden Sie die Nutzung des Geräts durch Minderjährige, Personen mit verminderten physischen, geistigen oder sensorischen Fähigkeiten, sowie unerfahrene Personen oder Personen ohne Kenntnis. Die oben genannten Personen dürfen das Gerät nur unter Aufsicht einer für die Sicherheit zuständigen Person bedienen.
- Wird das Gerät zeitweilig nicht benutzt oder gereinigt, schalten Sie es von der Betriebsspannung ab.
- Vorsicht! Wird der Stecker des Stromversorgungskabels zum Stecker angeschaltet, bleibt das Gerät die ganze Zeit unter Spannung.
- Schalten Sie das Gerät aus, bevor Sie den Stecker aus der Steckdose ziehen.
- Ziehen Sie nie das Gerät mithilfe des Stromversorgungskabels.

2. BAU

Verdampfer

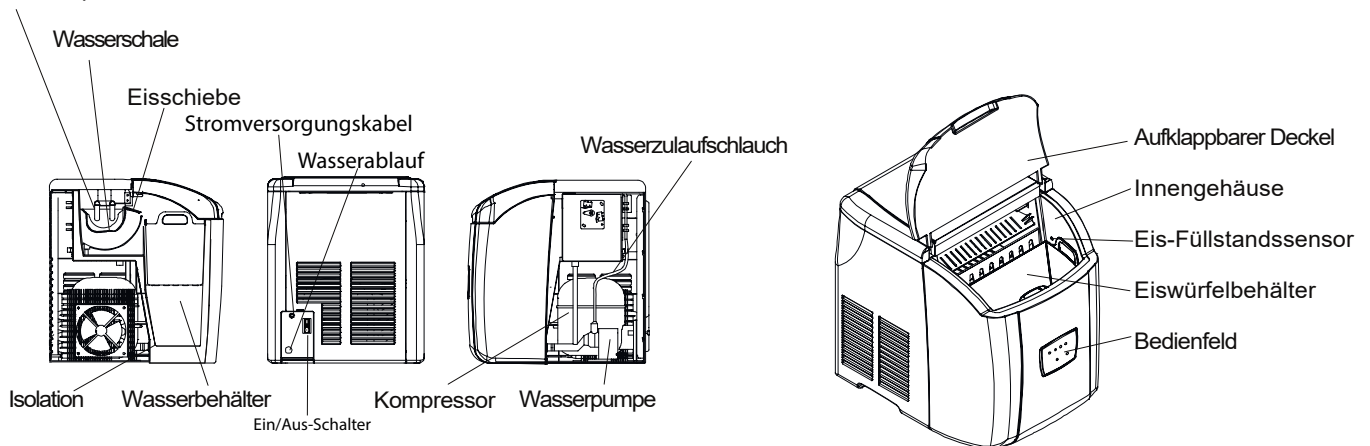

3. TECHNISCHE DATEN

Spannung	230V/ 50Hz
Leistung	0,13 kW
Kapazität	12 kg/ 24h
Eiswürfelbehältervolumen	ca. 1 kg/ ca. 100 Eiswürfel
Wasserbehältervolumen	2 Liter
Abmessungen	305x380x380 mm
Kältemittel	R600a / 27,5 g

Eiswürfelgröße	klein	Ø 28x30-35
	mittel	Ø 30x30-35
	groß	Ø 32x30-35
Gewicht	13,5 kg	

4. BEDIENFELD

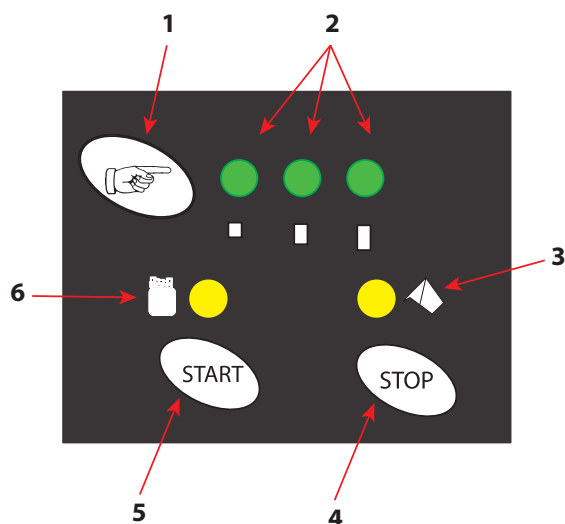

4.1. Beschreibung der Funktionen am Bedienfeld

1. Eiswürfelgröße - Schalter
2. Eiswürfelgröße – Kontrollleuchte/ klein, mittel, groß (die ausgewählte Größe leuchtet auf)
3. Wasserstand – Kontrollleuchte (beim Wassermangel leuchtet die Kontrollleuchte auf)
4. STOP – Schalter
5. START – Schalter
6. Eisstand – Kontrollleuchte (beim vollen Eiswürfelbehälter leuchtet die Kontrollleuchte auf)

5. BEDIENUNG

Vor der Benutzung des Geräts schließen Sie es an eine geerdete Stromversorgungsquelle 230V 50Hz an.

1. Befüllen Sie mit kaltem Wasser den Wasserbehälter unter dem Eiswürfelbehälter.

Achten Sie darauf, dass der Wasserstand sich unter dem Eiswürfelbehälter befinden sollte.

Bei zu hohem Wasserstand sollten Sie das Ventil im hinteren Teil des Gehäuses aufdrehen und das Wasser ablassen.

2. Schließen Sie anschließend den Deckel und drücken Sie den START - Schalter, um das Gerät in Betrieb zu nehmen.
3. Wählen Sie die Größe der Eiswürfel mithilfe des Knopfes 1.
4. Danach stellt das Gerät die Eiswürfelproduktion automatisch ein.

Die Eiswürfelproduktionszeit dauert je nach Eiswürfelgröße von 6 bis 24 Minuten.

5. Ist der Eiswürfelbehälter voll, leuchtet eine Kontrollleuchte für Eisstand auf.
6. Leeren Sie anschließend den Eiswürfelbehälter aus und füllen Sie den Wasserbehälter mit Wasser nach.

6. BETRIEBSZEITPROZEDUR

Vor der richtigen Inbetriebnahme führt das Gerät führt eine automatische Vorbereitungsprozedur durch.

1. Vollpumpen mit Wasser (ca. 30 Sekunden)
2. Eiswürfelproduktion (6-24 Minuten)
3. Auspumpen des Wassers (ca. 10 Sekunden)
4. Befüllen des Eiswürfelbehälters (ca. 25 Sekunden)

Im Laufe eines Zyklus produziert das Gerät 10 Eiswürfel.

7. PROBLEME, URSACHEN, LÖSUNGEN

Das Gerät kontrolliert automatisch seinen technischen Zustand. Informationen über etwaige entdeckte Unstimmigkeiten werden in Form von (blinkenden oder aufleuchtenden) Kontrollleuchten auf dem Anzeigefeld dargestellt.

Bevor Sie Kontakt mit der Fachservicestelle wegen einer evtl. Störung aufnehmen, lesen Sie unten angeführte Informationen in der Tabelle sorgfältig durch.

Problem	Ursache	Lösung
Der Kompressor läuft laut oder unregelmäßig.	Die Stromversorgung ist nicht stabil.	Schalten Sie das Gerät von der Stromversorgungsquelle für 3 Minuten ab und schalten Sie es erneut an. Lässt sich der Mangel nicht beheben, rufen Sie die Fachservicestelle an.

Problem	Ursache	Lösung
Das Gerät funktioniert nicht (die Kontrollleuchten leuchten nicht).	Keine Stromversorgung.	Überprüfen Sie die Verbindung Ihres Geräts mit der Stromversorgungsquelle.
	Falsche elektrische Spannung im Netz.	Trennen Sie das Gerät von der Stromversorgungsquelle.
	Beschädigtes Spannungswerk oder Steuerungswerk.	Lassen Sie beschädigte Teile (durch die Fachservicestelle) wechseln.
Das Gerät funktioniert nicht (die Kontrollleuchte für Eisstand leuchtet).	Der Eiswürfelbehälter ist voll.	Entleeren Sie den Eiswürfelbehälter.
	Die Raumtemperatur liegt unter 6°C.	Erhöhen Sie die Raumtemperatur bis min. 7°C und schalten Sie das Gerät erneut ein.
	Der Eis-Füllstandssensor ist beschädigt oder nicht richtig angebracht.	Lassen Sie den Eis-Füllstandssensor wechseln oder richtig anbringen (durch die Fachservicestelle).
	Der Eis-Füllstandssensor ist feucht oder bedeckt.	Trocknen Sie den Eis-Füllstandssensor ab oder beseitigen Sie den Gegenstand, der den Eis-Füllstandssensor bedeckt.
Das Gerät funktioniert nicht (die Kontrollleuchte für Wasserstand blinkt).	Der Kompressor-Temperatursensor ist beschädigt oder nicht richtig angebracht.	Lassen Sie den Sensor wechseln oder richtig anbringen (durch die Fachservicestelle).
Die Kontrollleuchten für Wasserstand und Eisstand leuchten.	Der Wasserbehälter ist durch die Eiswürfel blockiert.	Schalten Sie das Gerät von der Stromversorgungsquelle ab. Entleeren Sie den Eiswürfelbehälter. Nach 3 Minuten Pause schalten Sie das Gerät erneut an. Lässt sich der Mangel nicht beheben, rufen Sie die Fachservicestelle an.

DE

8. ELEKTROSCHEMA

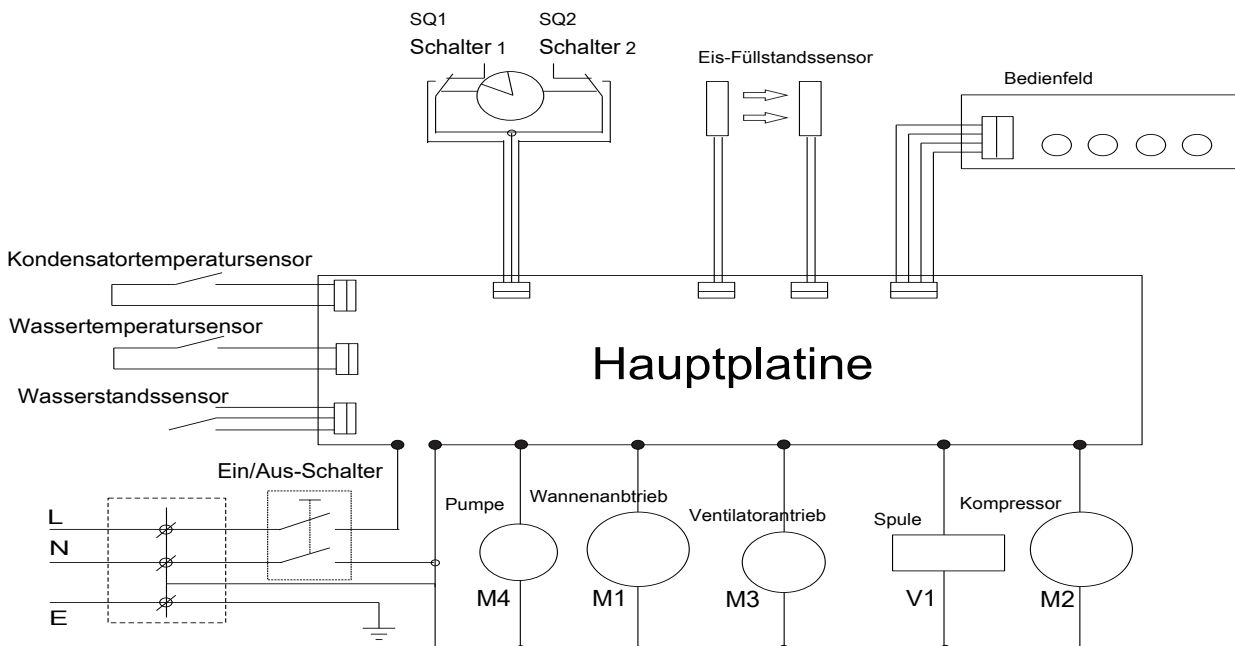

9. ENTSORGUNG VON ALTGERÄTEN

Diese Informationen beziehen sich auf eine ordnungsgemäße Vorgehensweise mit verbrauchten elektrischen und elektronischen Geräten.

- **Altes, verbrauchtes Equipment sollte im Geschäft, wo das neue Gerät gekauft wird, zurückgelassen werden.** Jedes Geschäft ist dazu rechtlich verpflichtet, das alte Gerät kostenlos entgegenzunehmen, soweit ein neues Gerät derselben Art und in derselben Menge gekauft wird. Der Käufer ist lediglich dazu verpflichtet, das alte Gerät auf eigene Kosten zum Geschäft zu bringen.
- **Das alte Gerät sollte zu einem entsprechenden Sammelpunkt gebracht werden.** Informationen über die sich in Ihrer unmittelbarer Umgebung befindenden Punkte finden Sie auf der Internetseite oder Informationstafel Ihrer Gemeinde.
- **Elektrische und elektronische Geräte können auch an Servicestellen zurückgelassen werden.** Sollte eine Reparatur wirtschaftlich nicht nachvollziehbar oder technisch unmöglich sein, ist der Servicedienst dazu verpflichtet, das Gerät kostenlos entgegenzunehmen.

- **Sie können verbrauchte Geräte auch bequem von Zuhause aus übergeben.** Sollten Sie keine Zeit oder keine Möglichkeit haben, Ihr Gerät zum entsprechenden Sammelpunkt zu bringen, können Sie sich diesbezüglich an eine spezialisierte Dienstleistungsfirma wenden und die Abholung arrangieren.

Achtung! Verbrauchte Geräte dürfen nicht zusammen mit anderen Abfällen entsorgt werden. Dafür drohen hohe Geldstrafen.



Das am Gerät angebrachte oder in den Geräteunterlagen auftretende Symbol bedeutet, dass nach dem Ablauf der Nutzungsdauer das Gerät nicht in den Hausabfall gehört. Aus diesem Grund muss es an einen Ort gebracht werden, wo es vorschriftsmäßig deponiert oder wiederverwertet wird.

10. GARANTIE

Unter Haftung des Verkäufers versteht man die Garantie- und Gewährleistungshaftung.

Die Schäden, die infolge von Verkalkung entstanden sind, unterliegen keiner Garantie. Keinem Garantiewechsel unterliegen folgende Elemente: Glühbirnen, Gummielemente, die durch Wasserstein beschädigte Heizelemente, Schrauben und Elemente, die naturgemäß abgenutzt werden z.B.: Brenner, Gummidichtungen und jegliche mechanisch beschädigten Elemente. Keinem Garantiewechsel unterliegen auch Bauelemente, die infolge fehlerhafter Bedienung beschädigt wurden.

Selbstreparatur und Beseitigung der Garantieplombe haben den Verlust der Garantie zur Folge.

Thank you for your purchase of a Stalgast product. Before use please familiarize yourself in detail with the following instruction manual. Copying of the following manual without the consent of the manufacturer is prohibited. Images and drawings are of illustrative character and may differ from the purchased product.

Attention: This manual should be kept in a safe place accessible for personnel. The manufacturer reserves the right to change the technical characteristics of the product without any notice.

1. SAFETY INSTRUCTIONS

- Improper handling and misuse may cause serious damage to the device or injury to persons.
- The device must only be used for the purpose for which it was designed.
- The manufacturer shall not be held liable for damage caused by improper handling or misuse of the device.
- During use, protect the device and the power cord plug from contact with water or other liquids. In the event that the device inadvertently falls into water, immediately pull the plug out of the socket and have the device checked by a specialist.

Failure to follow these instructions could result in life-threatening injuries.

- Never open the housing of the device yourself.
- Do not insert any objects into the housing of the device.
- Do not touch the power plug with wet hands.
- Regularly check the condition of the plug and the cable. If you detect damage to the plug or cable, have it repaired at a specialized repair facility.
- If the appliance falls or is damaged in any other way, always have it inspected and repaired by a specialist before continuing to use it.
- Never attempt to repair the device yourself - doing so may endanger your life.
- Protect the power cord from contact with sharp or hot objects and keep it away from open flames. If you need to unplug the device, always grasp the plug, never pull on the cable.
- Secure the cable (or extension cord) to prevent someone from mistakenly pulling it out of the socket or tripping over it.
- Check the operation of the equipment during use.
- This equipment may be used by children of at least 8 years of age and by persons of diminished physical, mental capacity and lack of experience and knowledge of the equipment if supervision or instruction is provided regarding the safe use of the equipment so that the hazards involved are understood. Children should not play with the equipment. Children should not perform unsupervised cleaning or maintenance on the equipment.
- When the equipment is not in use or is being cleaned, always disconnect it from the power source by pulling the plug from the power outlet.
- If the equipment is not being used or is being cleaned, disconnect the power by pulling the plug from the power source.
- **Note:** If the power cord plug is inserted into a power outlet, the device is still live.
- Turn the device off before unplugging it.
- Never pull the device by the power cord.

2. CONSTRUCTION OF THE DEVICE

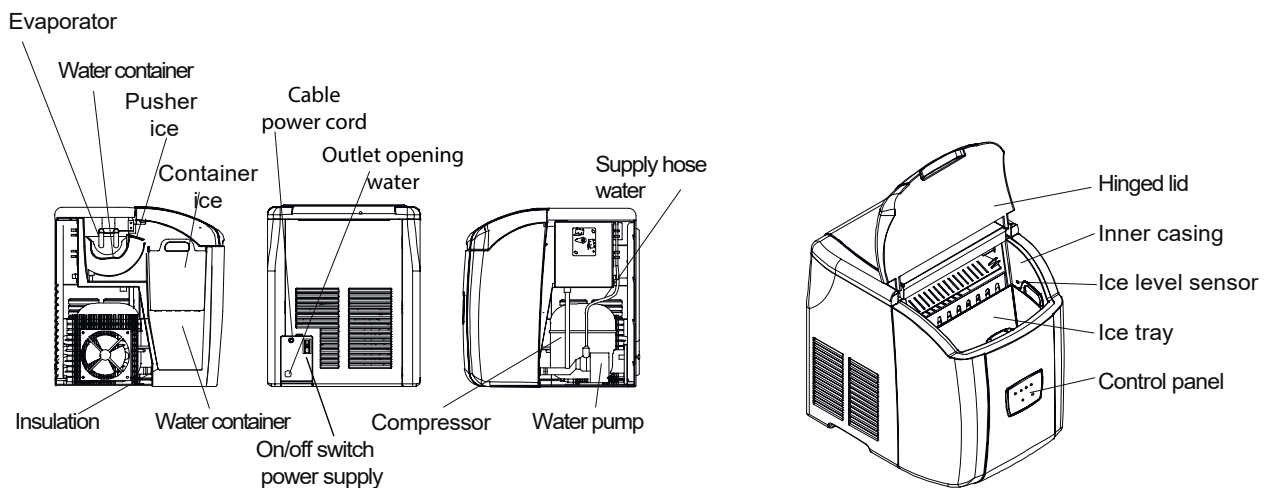

3. TECHNICAL DATA

Power supply		230V / 50Hz
Power		0,10 kW
Efficiency		12 kg/day
Capacity of ice container		approx. 1 kg / approx. 100 cubes
Water tank capacity		2 l
Dimensions		305x380x380 mm
Refrigerant		R600a/27,5g
Cube sizes	small	Ø 28x30-35
	medium	Ø 30x30-35
	large	Ø 32x30-35
Weight		13,5 kg

4. CONTROL PANEL

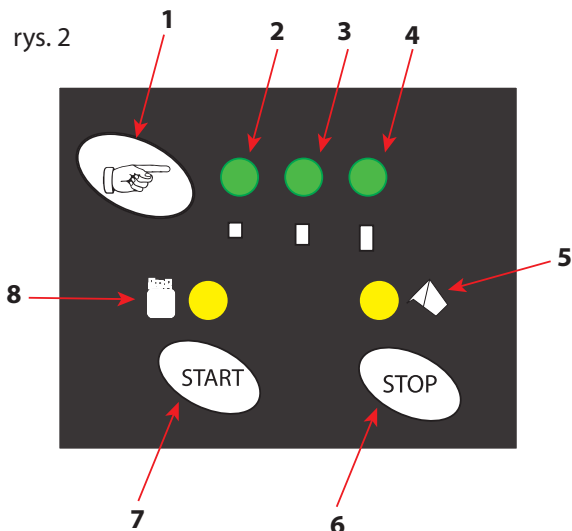

4.1. Description of functions on the panel

- 1 - ice cube size selection button.
- 2, 3, 4 - small, medium or large ice cube size indicator (active illuminated).
- 5 - indicator of lack of water in the tank (illuminated when out of water).
- 6 - button for stopping the dispenser operation.
- 7 - button to start the machine operation.
- 8 - ice basket full indicator (illuminated when basket is full).

5. INSTRUCTIONS FOR USE

Before starting work, connect the device to a grounded 230V 50Hz outlet.

1. Turn the power switch, located on the back of the unit, to the „I“ position.
2. Pour cold water into the reservoir located under the ice garbage can.

Remember that the water level must not reach above the bottom of the ice cube tray.

If the amount is too high, unscrew the valve on the back of the cabinet and pour off the water.

3. Then close the lid and turn the device on with the START button.
4. Select the dice size with the 1 button.
5. After this action the machine will automatically start working.

The duration of ice production, depending on the size of the cubes, ranges from 6 to 24 minutes.

6. When the garbage can is full, the full garbage can light will illuminate on the control panel.
7. Then remove the ice and refill the water.

6. WORKING TIME PROCEDURE

The device will perform an automatic preparation procedure before starting the actual operation.

8. Pumping water (approx. 30 sec.).
9. Making ice (6-24 min).
10. Pumping out the water (about 10 sec).
11. Putting ice into basket (about 25 sec).

The machine makes 12 ice cubes during one cycle.

7. PROBLEMS, CAUSES, SOLUTIONS

The device automatically checks its technical condition and any detected irregularities are indicated by appropriate (flashing or luminous) indicators on the display.

Before notifying the technical service about a possible failure of the device, please check the information contained in the table below.

Problem	Cause	Solution
The compressor runs noisily or unevenly.	Power supply is unstable	Disconnect the device from the power source for 3 minutes and reconnect it. If the fault persists, contact the service department.
Device does not work (no signal lights)	No power supply	Check the connection of the appliance to the power supply Check if the power switch (on the back of the device) is in the "I" position
	Abnormal voltage in mains	Disconnect the device from the power source
	Failure of power supply or control system	Replace damaged components (service)

Problem	Cause	Solution
The appliance is not working (the ice cube tray full indicator lights up)	The ice cube tray is full	Remove the ice cubes from the container
	Ambient temperature has fallen below 6°C	Increase the temperature to min. Increase temperature to at least 7°C and restart
	Ice cube tray full sensor is defective or not properly connected	Replacement or correct connection of the ice cube tray full sensor (service)
	The sensor is wet or obstructed	Wipe the sensor dry or remove any object obstructing the sensor
Device does not work (water shortage indicator flashes)	The compressor temperature sensor is damaged or not properly connected	Sensor replaced or properly connected (service)
The lights, low water level and ice basket full, illuminate	Ice cube tray blocked	Disconnect the machine from the power source. Clean the container of any remaining cubes. After 3 minutes. Reconnect the device. If the fault is not eliminated, contact the service department.

8. ELECTRICAL DIAGRAM

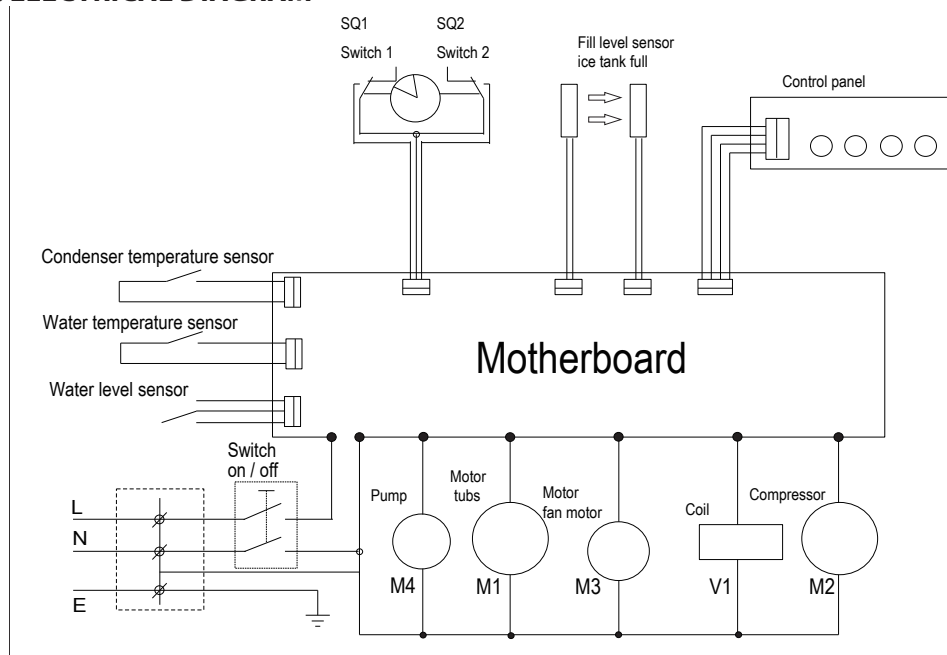

9. DISPOSAL OF THE OLD APPLIANCE

Information for users on the rules concerning proper disposal of electrical and electronic equipment at the end of its life.

- **Leave your old equipment in the shop where you purchase a new appliance.** Each store is obliged to accept old equipment free of charge if you buy there the new equipment of the same type and in the same quantity. The only condition is to deliver the old equipment to the store at your expense.
- **Dispose of your old equipment at a collection point.** Information about the location of the nearest collection point can be found on the local website or the notice board of the municipal office.
- **Leave the equipment at a service point.** If the repair of the equipment is unprofitable or impossible for technical reasons, the service is obliged to accept this appliance free of charge.
- **Return the used equipment at the end of its life without leaving your home.** If you do not have the time or ability to deliver your equipment to the collection point, you can use the services of specialized companies.

Remember! Do not dispose of used equipment together with regular waste. An illegal or incorrect disposal of the product will lead to high penalties being imposed.



The symbol of a crossed-out rubbish bin on the product, its packaging or its instruction manual means that at the end of its life the product must not be disposed of with regular waste. The user is obliged to deliver their used equipment to a designated collection point for proper processing.

10. GUARANTEE

The dealer of the appliance is liable under the guarantee.

The guarantee does not cover any damage resulting from the build-up of limescale inside the appliance. The guarantee also does not cover: damage caused by external forces such as atmospheric discharge, voltage change, incorrect setting of electrical voltage, power supply from unsuitable power outlet, any mechanical, thermal, chemical damage and defects resulting from them. Furthermore, the guarantee does not cover the replacement of exhaustible parts, namely: light bulbs, rubber elements, heating elements damaged by limescale, glass and other elements that are exposed to any form of wear or usage, for example; burners, rubber units as well as any breakdowns or mechanical damage of the appliance elements caused by incorrect storage, transport, maintenance, installation or operation.



Stalgast Sp. z o.o.
Plac Konesera 9, Budynek O, 03-736 Warszawa
tel.: 22 517 15 75 fax: 22 517 15 77
www.stalgast.com email: stalgast@stalgast.com

• DE •
Stalgast GmbH
Konsul-Smidt-Str. 76 a
28217 Bremen
Tel.: +49 421 9898066-1
stalgast@stalgast.de
www.stalgast.de

• EN •
Tel.: +48 22 509 30 77
export@stalgast.com
www.stalgast.eu

• FR • ES •
Tel.: +48 22 509 30 55
export@stalgast.com
www.stalgast.eu